

# HC-1057 PRO

# HELL'S CHAIR



## Witamy w rodzinie Hell's Chair

Gratulujemy zakupu fotela Hell's - produktu stworzonego z myślą o Twoim komforcie i ergonomii. Zanim rozpoczniesz montaż, przygotuj odpowiednią przestrzeń roboczą. Najlepiej rozłożyć elementy na miękkim podłożu, aby uniknąć przypadkowych zarysowań lub uszkodzeń.

### Zanim rozpoczniesz montaż:

- Dokładnie sprawdź zawartość przesyłki. Jeśli zauważysz jakiegokolwiek braki lub uszkodzenia, wstrzymaj się z montażem i skontaktuj się z nami pod adresem: info@hells.pl
- Montaż fotela jest prosty, jednak w niektórych etapach pomoc drugiej osoby może okazać się przydatna.

## INSTRUKCJA MONTAŻU

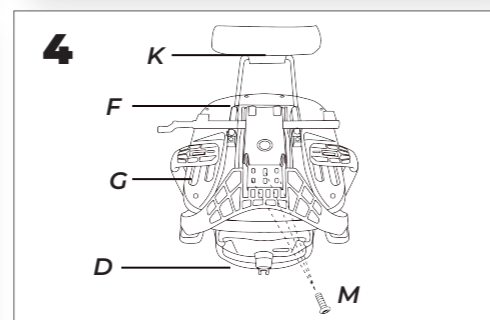
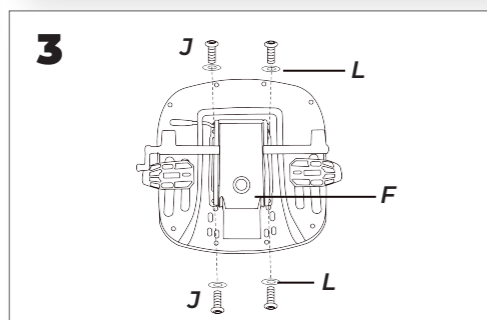
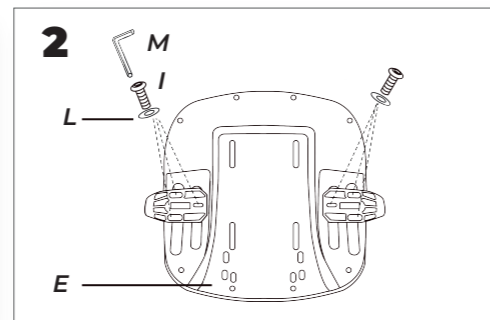
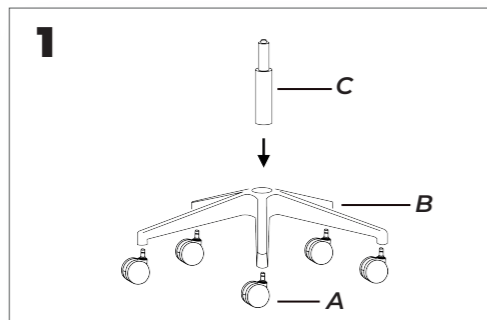
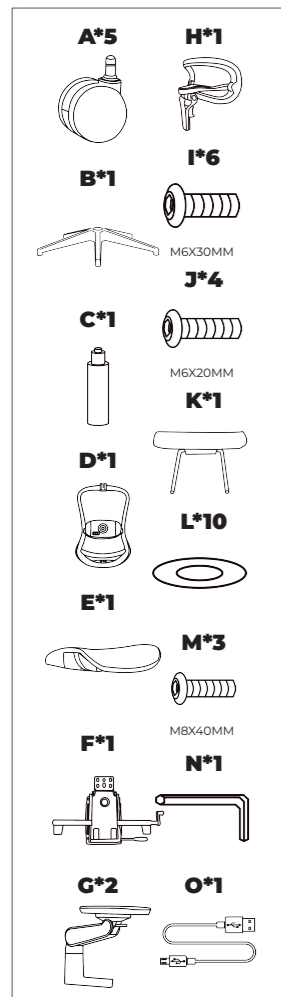

## INSTRUKCJA UŻYTKOWANIA

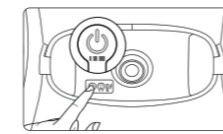

### 1. Przycisk zasilania i regulacji prędkości

Włączenie / wyłączenie: naciśnij i przytrzymaj przycisk przez 3 sekundy, aby uruchomić lub wyłączyć funkcję masażu.  
 Regulacja prędkości: podczas pracy krótko naciśnij przycisk, aby przełączać pomiędzy trzema poziomami prędkości.  
 Uwaga: masażer automatycznie zmienia kierunek obrotu przy przełączaniu na kolejny poziom prędkości.

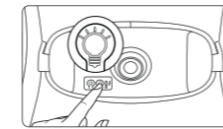

### 2. Przycisk podświetlenia LED

Krótkie naciśnięcie przycisku włącza lub wyłącza dekoracyjne podświetlenie LED podczas pracy urządzenia.  
 Uwaga: podświetlenie pełni wyłącznie funkcję dekoracyjną.

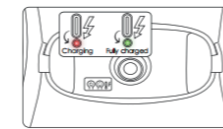

### 3. Instrukcja ładowania

Akumulator: wbudowany akumulator o pojemności 2000 mAh.  
 Ładowanie: używaj ładowarki Type-C o parametrach 5V / 2A.  
 Uwaga: przewody do ładowania iPhone nie są kompatybilne.  
 Czas ładowania: około 3 godziny do pełnego naładowania.  
 Wskaźnik ładowania:  
 czerwone światło – trwa ładowanie,  
 zielone światło – urządzenie w pełni naładowane.

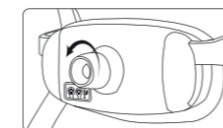

### 4. Pokrętko regulacji głębokości masażu

Obracaj pokrętko w lewo lub w prawo, aby dostosować głębokość masażu.  
 Wskazówka: regulację można wykonywać również podczas pracy urządzenia w celu dopasowania intensywności masażu.

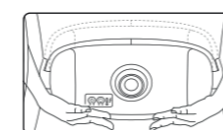

### 5. Regulacja wysokości

Podnoszenie: unieś masażer obiema rękami jednocześnie (z zachowaniem równomiernej siły), aż do uzyskania optymalnej pozycji dopasowanej do krzyżowy odcinka lędźwiowego.  
 Reset: po uniesieniu do maksymalnej wysokości pozwól urządzeniu swobodnie zsunąć się w dół pod wpływem własnego ciężaru.

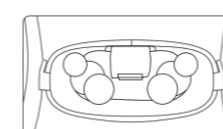

### 6. Czas trwania masażu

Cykl pracy: jeden cykl masażu trwa 15 minut.  
 Aby rozpocząć kolejny cykl, naciśnij ponownie przycisk zasilania (patrz punkt 1).

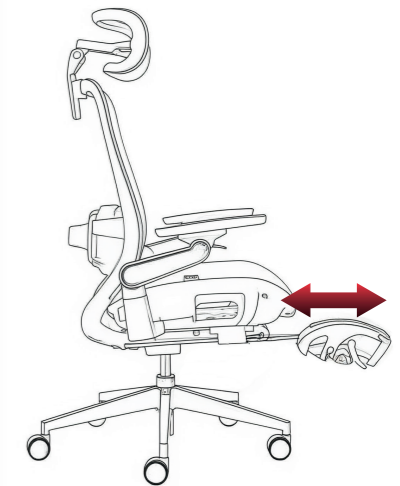
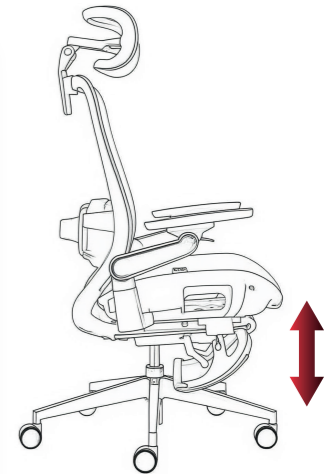

## JAK NIE UŻYWAĆ FOTEŁA

Aby Twój fotel służył Ci długo i bezpiecznie, pamiętaj o kilku podstawowych zasadach użytkowania:

- ✗ Nie siadaj na krawędzi siedziska - może to spowodować utratę równowagi i uszkodzenie konstrukcji fotela
- ✗ Nie przechylaj się nadmiernie do tyłu - mechanizm odchylania ma swoje graniczenia i zbyt duże obciążenie może doprowadzić do jego uszkodzenia
- ✗ Nie bujaj się gwałtownie ani nie odpychaj nogami od podłoża - fotel może się przesunąć lub przewrócić
- ✗ Nie używaj fotela dla dwóch osób jednocześnie - jest zaprojektowany do użytku jednej osoby
- ✗ Nie podnoś się, opierając cały ciężar ciała na podłokietnikach - nie są one przystosowane do utrzymywania pełnego obciążenia i mogą ulec odkształceniu lub pęknięciu
- ✓ Od teraz życie w symbiozie - fotel zadba o Twój komfort, jeśli Ty zadbasz o niego

